

Hohlwelle
Hollow shaft Ø 60

HOGS 15 ... A Sinusgeber mit Sinus - Kommutierungsspur

Sinewave Encoder with sinewave commutation track



HOGS 15 ... A

**Sinusgeber (Sinus - Tacho)
mit hochgenauen Sinussignalen
und Sinus - Kommutierungsspur
für die digitale Drehzahl - und Lage - Regelung.**

**Sinewave Encoder (Sinus Tacho)
with high precision sinewave signals
and sinewave commutation track
for digital control of speed and position.**

Die digitale Antriebstechnik benötigt Drehzahl - und Lage - sensoren, die auch kleinste Bewegungen (Schleichgang) mit **hoher Genauigkeit** und **ohne Totzeit** erfassen. Diese Aufgabe erfüllen Sinusgeber mit zwei um 90° zueinander versetzten Signalen (Sinus / Cosinus), aus denen die für ein quasi stetiges Regelverhalten erforderlichen Informationen abgeleitet werden können. Die Genauigkeit des Ergebnisses hängt dabei entscheidend von der Präzision der Sinussignale ab.

Standard - Sinusgeber mit sinusähnlichen Signalen weisen ein kräftiges **Oberwellenspektrum** auf, das bis zur 10. Oberwelle reicht. Besonders ausgeprägt ist insbesondere die 2. und 3. Oberwelle (linkes FFT - Oszillogramm).

HÜBNER setzt bei Sinusgebern (Sinus - Tachos) mit der **LowHarmonics® - Technik** einen neuen Standard für Sinus - signale mit einem vernachlässigbar kleinen Oberwellenanteil. Basis des patentierten Verfahrens ist eine opto - elektronische Abtasttechnik, bei der sich die Oberwellen durch Interferenz nahezu vollständig auslöschen (rechtes FFT - Oszillogramm).

Für **AC - Motoren** mit Permanentmagnet - Erregung ist der Sinusgeber mit zusätzlicher **Kommutierungsspur** (12 Sinus - / Cosinus - Signale pro Umdrehung, andere auf Anfrage) ausgestattet. Die Absolutinformation wird über eigene Kabeladern übertragen. Als Option kann die Absolutinformation auch mit einem MUX umgeschaltet und zum Start des Motors über die Signaladern übertragen werden.

Sinusgeber mit **kleiner Hohlwelle** in LowHarmonics® - Technik stehen ebenfalls zur Verfügung. Wir beraten Sie gern.

Digital drive technology needs speed and position sensors which detect even minimum motion (crawling speed) with **high accuracy** and **no time lag**. This problem is solved with Sinewave Encoders which have two signals displaced by 90° (sine / cosine) from which the information necessary for a quasi continuous control characteristic can be evaluated. The precision of the result depends significantly on the accuracy of the sinewave signals.

Standard Sinewave Encoders with signals approaching a true sinewave have **harmonics** up to the 10th order superimposed on the sinewave signals. In particular the 2nd and 3rd harmonic is prominent (see left FFT oscillogram).

HÜBNER has set a new standard in Sinus Encoders (Sinus Tachos) with the **LowHarmonics® technology** which produces negligible harmonic content in the sinewave signals. The basis of the patented method is an opto electronic scanning technology which almost totally suppresses the harmonics by interference (see right FFT oscillogram).

For **AC motors** with permanent magnet excitation this Sinewave Encoder is equipped with an additional **commutation track** (twelve sine / cosine signals per turn, for others consult factory). The absolute information is transmitted via own leads. The absolute information can be switched by a MUX and transmitted via the signal leads as an option to start the motor.

Sinewave Encoders with **small hollow shaft** in LowHarmonics® technology are also available. We will be pleased to advise you.

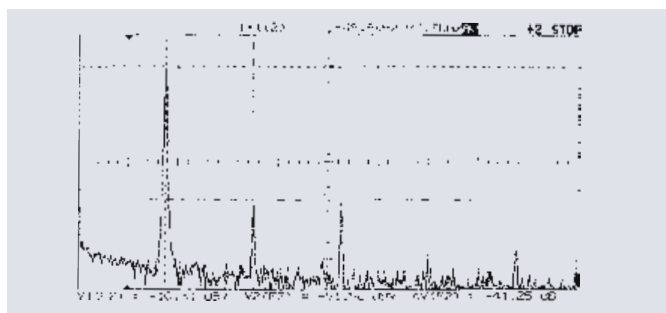

Standard Sinusgeber / Standard Sinewave Encoder

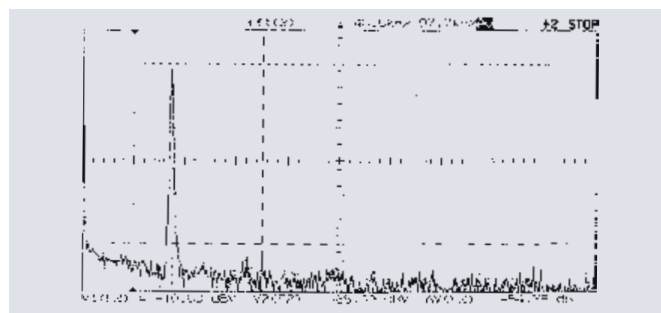

HÜBNER Sinusgeber / HÜBNER Sinewave Encoder

HOGS 15 ... A	K1, $\overline{K1}$, K2, $\overline{K2}$, K0, $\overline{K0}$ K3, $\overline{K3}$, K4, $\overline{K4}$	zwei um 90° versetzte Sinussignale mit Nullimpuls und invertierten Signalen two sinewave signals displaced by 90° with marker pulse and inverted signals zwei um 90° versetzte Kommutierungssignale two commutation tracks displaced by 90°
HOGS 15 DN ... AR	K1, $\overline{K1}$, K2, $\overline{K2}$, K0, $\overline{K0}$ K3, $\overline{K3}$, K4, $\overline{K4}$	Betriebsspannung +9 ... +26 V (Version R) Supply voltage +9 ... +26 V (version R)
Perioden / Umdrehung Cycles per turn		

Perioden / Umdrehung <i>Cycles per turn</i>	P	2 048	andere auf Anfrage <i>others, please consult factory</i>
Bandbreite <i>Band width</i>	f (-3 dB)	200 kHz	
max. Drehzahl <i>Speed max.</i>	min ⁻¹ / rpm	1 000	
Ausgangsamplituden <i>Output amplitudes</i>		~1 V _{ss}	Spitze-Spitze <i>peak to peak</i>
Oberwellen (hohe Auflösung) <i>Harmonics (high resolution)</i>		~ -50 dB	
Kommutierungsspur <i>Commutation track</i>		12 sin / cos	pro Umdrehung <i>per turn</i> andere auf Anfrage <i>others, please consult factory</i>
Oberwellen (Kommutierungsspur) <i>Harmonics (commutation track)</i>		~ -40 dB	
Versorgung <i>Supply</i>		+5 V ± 10 % / 90 mA	+9 ... +26 V / 90 mA (Version R)
Winkelbeschleunigung <i>Angular acceleration</i>	max.	10 ⁴ rad/s ²	
Antriebsdrehmoment bei Betriebstemperatur <i>Driving torque at operating temperature</i>		~1 Ncm	
Belastbarkeit der Welle <i>Load of shaft</i>	max.	axial 75 N	radial 150 N
Schwingungsfestigkeit <i>Vibration proof</i>		≤ 10 g ≈ 100 m/s ²	(10 Hz ... 2 kHz) DIN IEC 60068-2-6
Schockfestigkeit <i>Shock proof</i>		≤ 100 g ≈ 1 000 m/s ²	(6 ms) DIN IEC 60068-2-27
Temperaturbereich (Gehäuseoberfläche) <i>Temperature range (housing surface)</i>	T	-30 °C ... +85 °C	
Schutzart <i>Protection</i>		IP 54	DIN IEC 60529
Gewicht <i>Weight</i>		~1,9 kg	

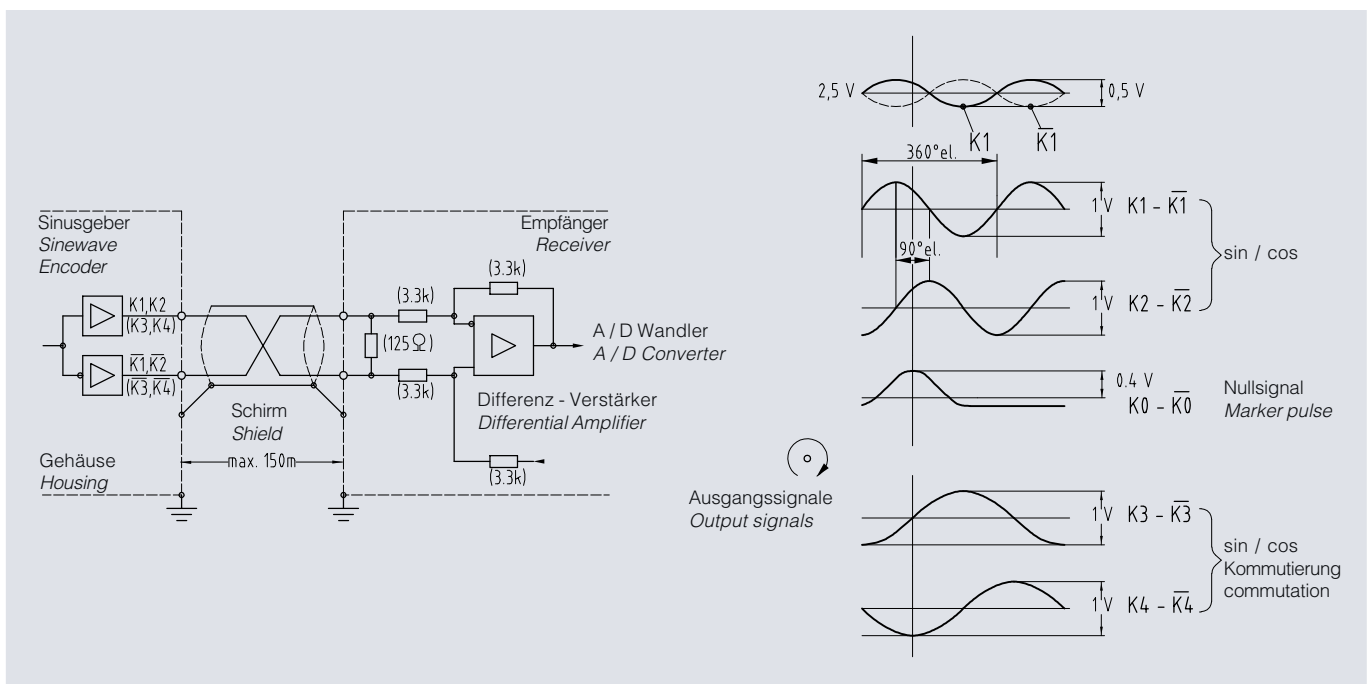

HOGS 15 ... A

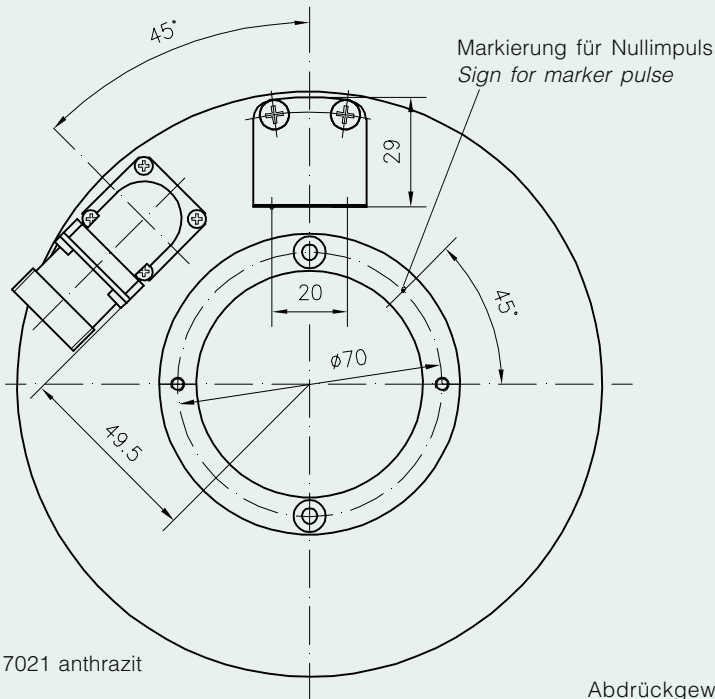

RAL 7021 anthrazit

Andere mechanische Ausführungen sind möglich.
Other mechanical solutions are possible.

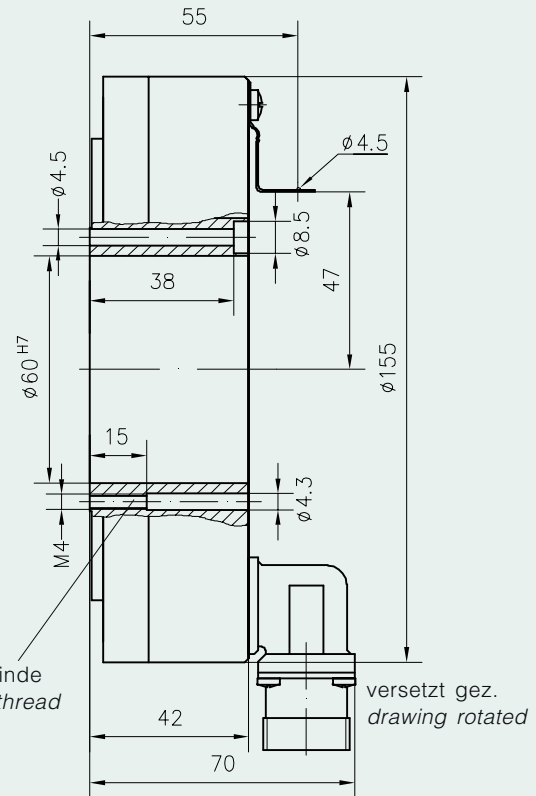

Abdrückgewinde
Jack-screw thread

versetzt gez.
drawing rotated

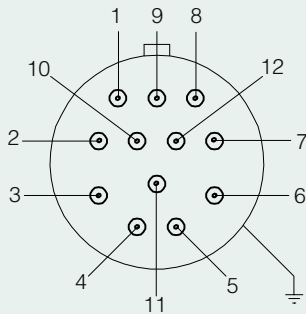

1 = $\overline{K2}$	7 = K4	1 = $\overline{K2} / \overline{K4}$	7 = nc
2 = K3	8 = K2	2 = K3	8 = K2 / K4
3 = K0	9 = $\overline{K4}$	3 = K0	9 = nc
4 = $\overline{K0}$	10 = \perp	4 = $\overline{K0}$	10 = \perp
5 = K1	11 = $\overline{K3}$	5 = K1 / K3	11 = nc
6 = $\overline{K1}$	12 = +U _B	6 = $\overline{K1} / \overline{K3}$	12 = +U _B
ohne MUX without MUX S 003		mit MUX with MUX S 017	

Zubehör:

Kabel HEK 8 und Stecker
Statorkupplung
Sinus - Digital - Konverter
HEAG 156
Präzisions - Sinus - Konverter / Splitter
HEAG 158
Präzisions - Sinus - Vervielfacher
HEAG 159
Universal - Sinus - Interpolator / Splitter
HEAG 160

Accessories:

Cable HEK 8 and plugs
Stator coupling
Sine Digital Converter
HEAG 156
Precision Sine Converter / Splitter
HEAG 158
Precision Sine Multiplier
HEAG 159
Universal Sine Interpolator / Splitter
HEAG 160

Ausführliche Informationen:
Detailed information:

www.huebner-berlin.de ⇨ Download ⇨

Sinusgeber (Hohlwelle)
Sinewave encoders (hollow shaft)

⇨ **HOGS 15 A**

HÜBNER ELEKTROMASCHINEN GMBH

D-10924 Berlin, PB 61 02 71 · D-10967 Berlin, Planufer 92 b

Tel.: +49 (0)30/69003-0 · Fax: +49 (0)30/69003-104

<http://www.huebner-berlin.de> · E-Mail: info@huebner-berlin.de

05.A1

Technische Änderungen vorbehalten.
Technical modifications reserved.